

А145 533.000С5

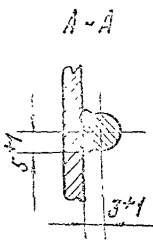
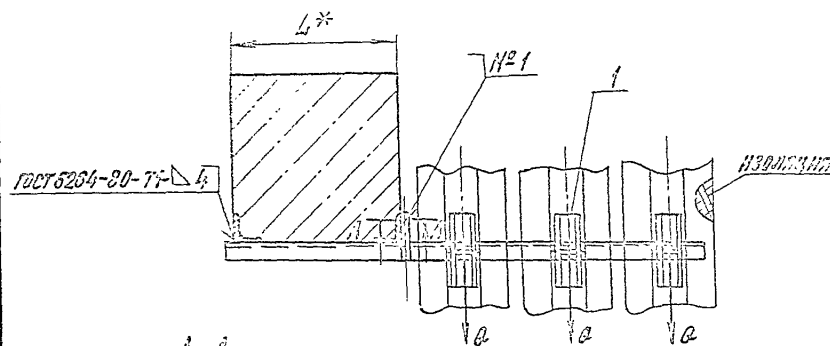
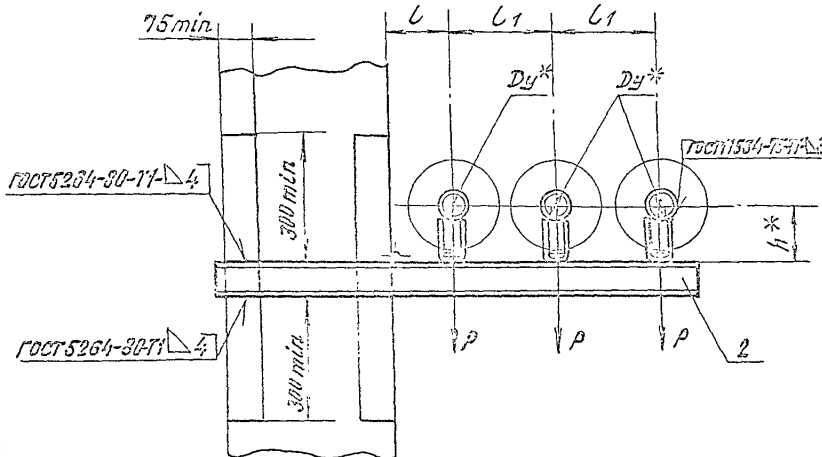

ОБОЗНАЧЕНИЕ	УСЛОВНЫЙ ПРОФОР. D _у *; мм	ДОПУСКАЕМЫЕ НАГРУЗКИ, кгс		РАЗМЕРЫ, мм				МАССА, кг	
		ДЛЯ РАБОТЫ	ВЕЩНОСТЬЮ	L*	L	L ₁	h*		
А145 533.000	50	51	15.3	400	150	230	132	11.4	
-01							132	12.8	
-02	65	73	23.4		180	250	140	13.5	
-03							190	14.9	
-04	80	107	32.1		185	300	147	19.3	
-05							197	20.7	
-06	100	157	47.1		195	320	156	25.5	
-07							206	27.0	
-08	50	51	15.3		600	150	230	132	12.8
-09								132	14.2
-10	65	73	23.4	180		250	140	15.2	
-11							190	16.6	
-12	80	107	32.1	185		300	147	21.8	
-13							197	23.2	
-14	100	157	47.1	195		320	156	28.6	
-15							206	30.1	

- 1.* РАЗМЕРЫ ДЛЯ ОПРАВОК.
2. ± 0.3
3. ШОУ №1 - СВАРКА РУЧНАЯ ДУГОВАЯ.

А145 533.000С5		ОПОРА ПОДВИЖНАЯ ТРЕКОВАЯ		Мат. Металл	Масштаб
Изм.	Исполн.	Провер.	Масштаб	Мат.	Масштаб
Изм.	Исполн.	Провер.	Масштаб	Мат.	Масштаб
Изм.	Исполн.	Провер.	Масштаб	Мат.	Масштаб
Исполн. ЛЕНТЕС		Мат. Металл		САНТЕХНИКПРОЕКТ	
Изм. СЛЫВАК					

ВЫПУСК 2

СЕРИЯ 5.900-7

ИЗМ. ПРОЕКТ, ИСПОЛН. И ОБОЗ. КОМПРОСАЛ: КРАЙЛИА