

Вариант

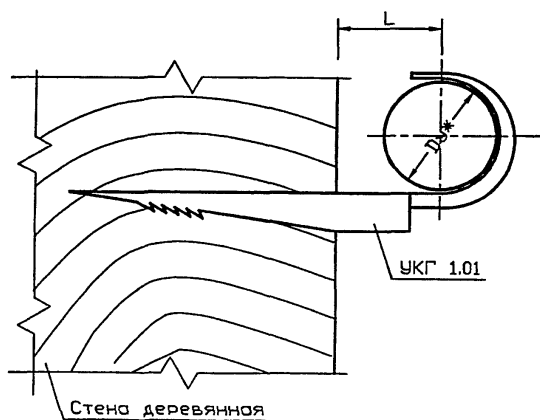

| Обозначение | Условный проход Ду*, мм | L, мм | Масса ед., кг |
|-------------|-------------------------|-------|---------------|
| УКГ 1.00    | 15                      | 26±1  | 0,030         |
| -01         | 20                      | 28±1  | 0,037         |
| -02         | 25                      | 33±1  | 0,052         |
| -03         | 32                      | 36±1  | 0,075         |
| -04         | 40                      | 42±1  | 0,085         |

1 Масса дана без учета строительных материалов.

2 \* Размеры для справок

|           |           |          |                  | УКГ 1.00 СБ |  |           |          |         |
|-----------|-----------|----------|------------------|-------------|--|-----------|----------|---------|
| Изм.      | Лист      | N докум. | Подпись          | Дата        | Крепление газопровода Ду 15..40мм к кирпичной или деревянной стене. Монтажный чертёж | Лит.      | Масса    | Масштаб |
| Разроб.   | Василенко |          | <i>Василенко</i> | 07.05       |  | См. табл. | —        | —       |
| Разроб.   | Тарасенко |          | <i>Тарасенко</i> | 07.05       |  |           |          |         |
| Пров.     | Крючков   |          | <i>Кр.</i>       | 07.05       |  |           |          |         |
| Н. контр. | Панасенко |          | <i>Панасенко</i> | 07.05       | Лист   |           | Листов 1 |         |
| Утв.      | Корж      |          | <i>Корж</i>      | 07.05       | СПКБ "Газпроект"   |           |          |         |

Копировал

Формат А3

Серия 5.905-18.05 вып. 1

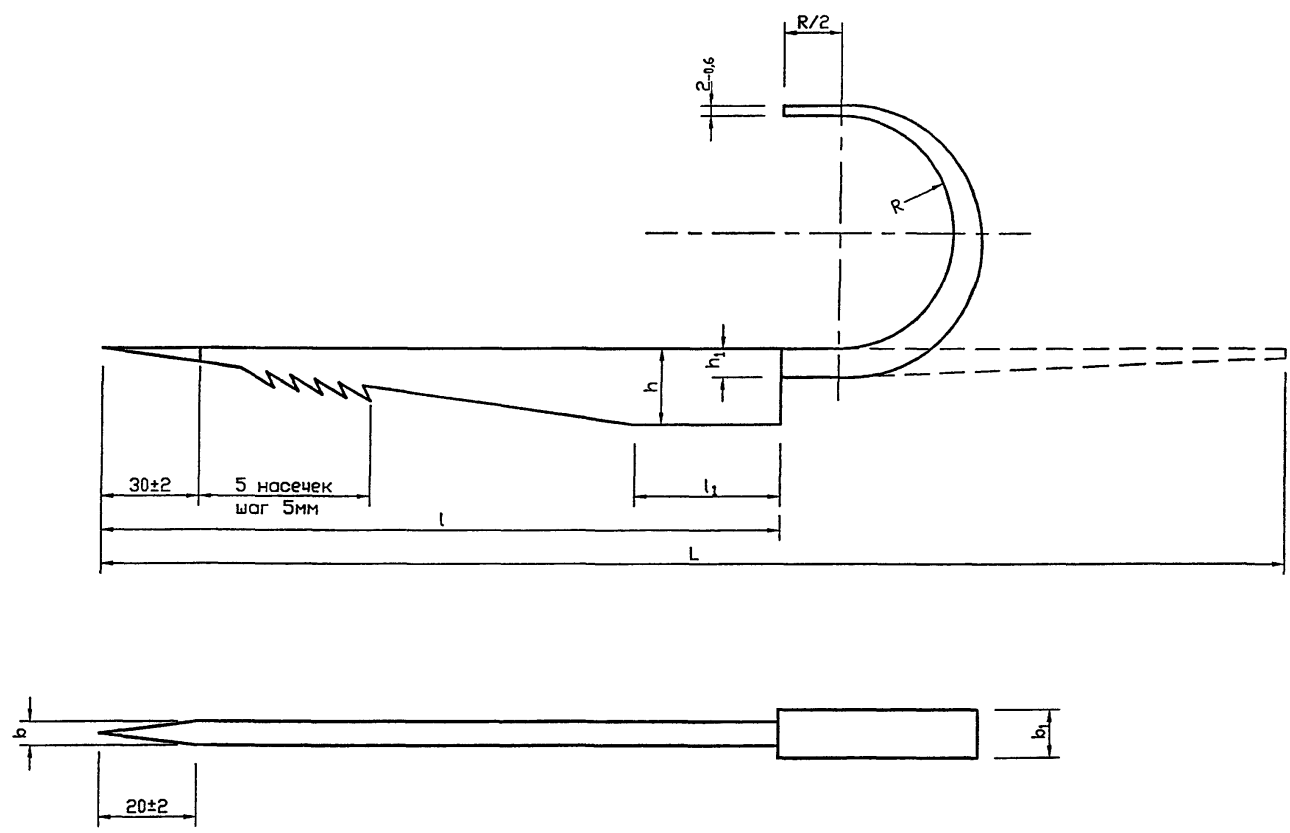

Сварные швы по ГОСТ 5264-80Ж-С15-Д5

| Обозначение | b, мм              | b <sub>1</sub> , мм | h, мм              | h <sub>1</sub> , мм | l, мм               | l <sub>1</sub> , мм | L, мм                | R, мм               | Масса ед., кг |
|-------------|--------------------|---------------------|--------------------|---------------------|---------------------|---------------------|----------------------|---------------------|---------------|
| УКГ 1.01    | 4 <sub>-0,75</sub> | 8 <sub>-0,9</sub>   | 12 <sub>-1,1</sub> | 4 <sub>-0,75</sub>  | 100 <sub>-2,2</sub> | 20±0,6              | 150 <sub>-1</sub>    | 13 <sup>+0,65</sup> | 0,030         |
| -01         |                    |                     |                    |                     |                     |                     | 165 <sub>-1</sub>    | 16 <sup>+0,65</sup> | 0,037         |
| -02         | 5 <sub>-0,75</sub> | 10 <sub>-0,9</sub>  | 16 <sub>-1,1</sub> | 6 <sub>-0,75</sub>  | 120 <sub>-2,2</sub> | 25±0,65             | 195 <sub>-1,15</sub> | 17 <sup>+0,65</sup> | 0,052         |
| -03         |                    |                     |                    |                     |                     |                     | 220 <sub>-1,15</sub> | 22 <sup>+0,65</sup> | 0,075         |
| -04         |                    |                     |                    |                     | 140 <sub>-2,5</sub> | 30±0,65             | 245 <sub>-1,15</sub> | 24 <sup>+0,65</sup> | 0,085         |

|           |           |          |                  |          |   |  |                  |           |         |
|-----------|-----------|----------|------------------|----------|---|--|------------------|-----------|---------|
|           |           |          |                  | УКГ 1.01 |   |  | Лит.             | Масса     | Масштаб |
|           |           |          |                  | Крюк     |   |  |                  | См. табл. | —       |
| Изм.      | Лист      | № докум. | Подпись          | Дата     |   |  | Лист             | Листов 1  |         |
| Разраб.   | Василенко |          | <i>Василенко</i> | 07.05    |   |  |                  |           |         |
| Разраб.   | Тарасенко |          | <i>Тарасенко</i> | 07.05    |   |  |                  |           |         |
| Пров.     | Крючков   |          | <i>Крючков</i>   | 07.05    |   |  |                  |           |         |
| Н. контр. | Панасенко |          | <i>Панасенко</i> | 07.05    | Полоса bхh(b, x h <sub>1</sub> )-Б-2 ГОСТ 103-76* |  |                  |           |         |
| Утв.      | Корж      |          | <i>Корж</i>      | 07.05    | СтЗпс-1-1 ГОСТ 535-88*                            |  | СПКБ "Газпроект" |           |         |

Копировал

Формат А3

Имя, № подл. Подпись и дата  
 Имя, № инв. № дзел. Подпись и дата  
 Имя, № инв. № дзел. Подпись и дата