

СССР

Комитет стандартов,
мер и измерительных
приборов
при Совете Министров
Союза ССР

ВНИИНМАШ

НОРМАЛЬ МАШИНОСТРОЕНИЯ

Детали трубопроводов
СТАКАНЫ ДЛЯ УСТАНОВКИ ПРУЖИН
ПОДВЕСОК СТАЛЬНЫХ ТРУБОПРОВОДОВ

МН
3964—62

Группа Г18

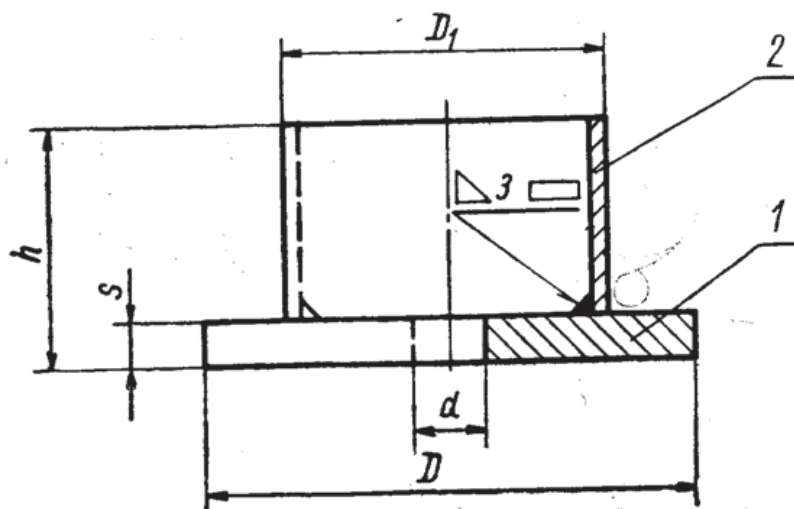

Черт. 1

Пример обозначения стакана $D_1=80$ мм и $d=18$ мм:
Стакан 80-18 МН 3964—62

Разработана Ленфилиалом института
«ОРГЭНЕРГОСТРОЙ»

Утверждена Всесоюзным
научно-исследовательским институтом
по нормализации в машиностроении
(ВНИИНМАШ) 26/VII—1962 г.

Срок введения 1/1 1964 г.

Размеры в мм

Таблица 1

Шифр изделия (D_1-d)	D	D_1	d	h	s	Вес кг	Приме- няемость	Дет. 1. Диск	Дет. 2. Кольцо МН 3956—62	Вес на- плавлен- ного металла сварного шва кг	
								Количество			
								1	1		
								Шифр деталей			
51-14	90	51	14	30	10	0,55	51-14/1	514-394/2-2	0,005		
57-12		57	12			0,57		57-12/1		197-303/2-2	
60-12		60				0,59				97-242/2-2	
80-18	130	80	18	62	12	1,71	80-18/1	1155-405/2-2	0,006		
83-18		83						1,62			815-375/2-2
102-23	165	102	23	66	16	3,12	102-23/1	2420-497/2-2	0,008		
108-23		108						3,15			2050-413/2-2
112-18		112				18		3,33		112-18/1	1500-373/2-
114-30	185	114	30	90	20	5,06	114-30/1	3360-507/2-2	0,014		
112-30		112						5,04			4528-543/2-2
142-34	225	142	34			7,32	142-34/1	5392-473/2-2			

1. Сварку производить электродами типа ЭЗ4 ГОСТ 9467—60.
2. Маркировать: шифр и товарный знак.

Деталь 1. Диск

∩ Остальное

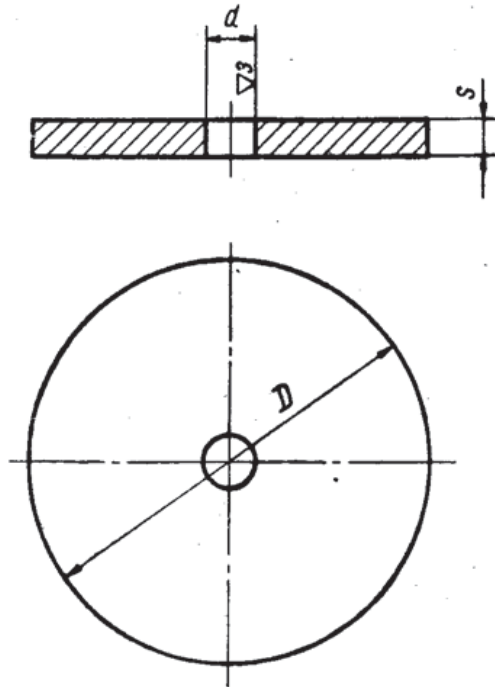

Черт. 2

Пример обозначения диска $D=130$ мм и $d=18$ мм:
 Диск 80-18/1 МН 3964—62

Размеры в мм

Таблица 2

Шифр	D (доп. откл. по B_9)	d	s	Вес, кг
51-14/1	90	14	10	0,49
57-12/1		12		
80-18/1	130	18	12	1,23
102-23/1	165	23	16	2,63
112-18/1		18		2,65
114-30/1	185	30	20	4,11
142-34/1	225	34		6,10

1. Материал — сталь марки Ст. 3 по ГОСТ 380—60.
2. Острые кромки притупить.